

BIG
BIG DAISHOWA

BIG+KAISER
BIG DAISHOWA

CK BORING SYSTEM

NEW

CKボーリングヘッド用
プリセッタ

CKP150ZA

CK PRESETTER Type CKP150ZA

CATALOG No. 312

●新製品ニュース●
NEW PRODUCTS

簡単なスライド操作で

**測定位置を
自在に調整!**

大きくて見やすい
専用ダイヤルゲージ



ヘッドだけでのプリセットが簡単に!
コンパクト設計なので機械横の小さな
スペースでも快適作業。

CK1~CK6
荒・仕上げ用
ヘッド全対応

測定位置を変えられる
ため突き出し長さの異
なる丸バイトにも対応

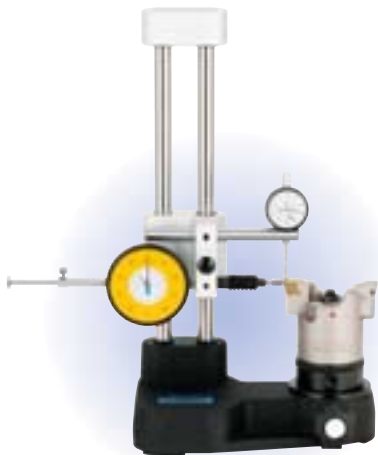

別売の「刃先高さ測定用ダイヤルゲージ」を取り付ける事で、RWヘッドでのバランスカットやステップカットの設定が行えます。

荒から仕上げまで、様々なヘッドに対応!



荒用ヘッド

仕上げ用ヘッド(バックボーリングの測定にも対応可)

BIG DAISHOWA SEIKI CO LTD

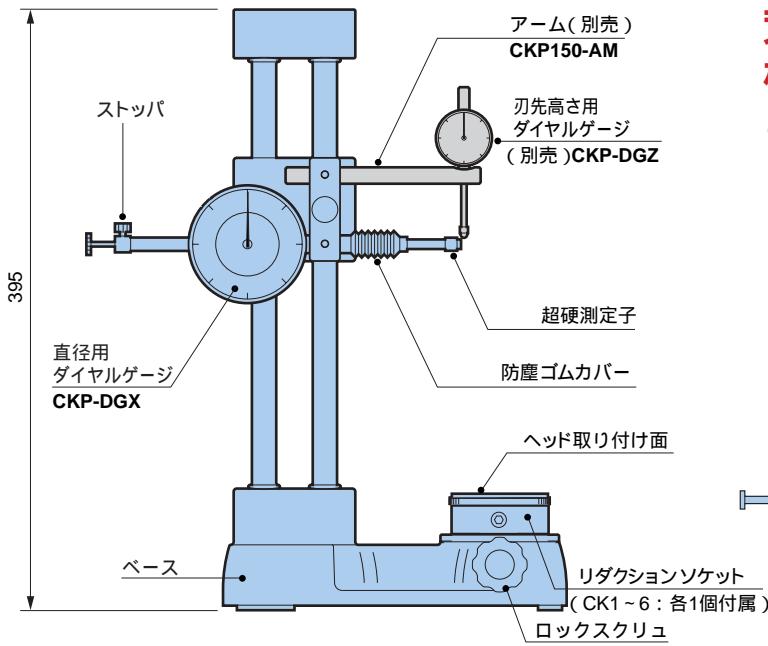

荒・仕上げ用ヘッドに加えて
様々な長さの丸バイトヘッドまで、
これ1台で簡単プリセット。

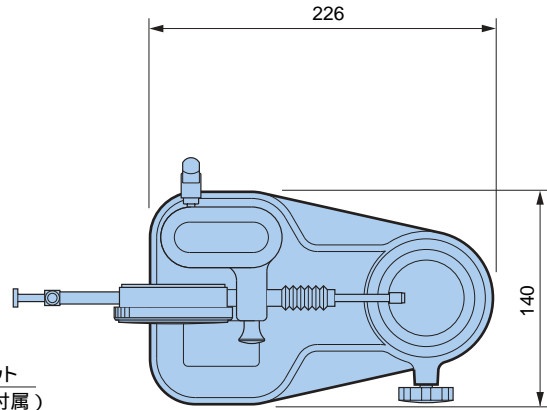

型 式	CKP150ZA
測定範囲	径方向：0～ 150mm(CK1～CK6)
最小目盛り	径方向：0.02mm /
適応CK No.	CK1～CK6(リダクションソケット対応)
最大工具高さ	max.227mm (CK6リダクションソケット使用時)
マスターゲージ	50 ± 0.005
読み取り方式	直径値、直接読み取り方式
質量	6.5kg

- 1.測定精度0.02mm/ の範囲でご使用ください。
- 2.加工径の最大は150mmですのでご注意ください。
- 3.工具長測定はできません。
- 4.EWNヘッドを使用して仕上げ加工をされる場合は、目標値よりもマイナス目にセットして試し削りを行った後、機械上での実測値より、ボーリングヘッドの目盛りにて径調整を行ってください。

■ 付属品

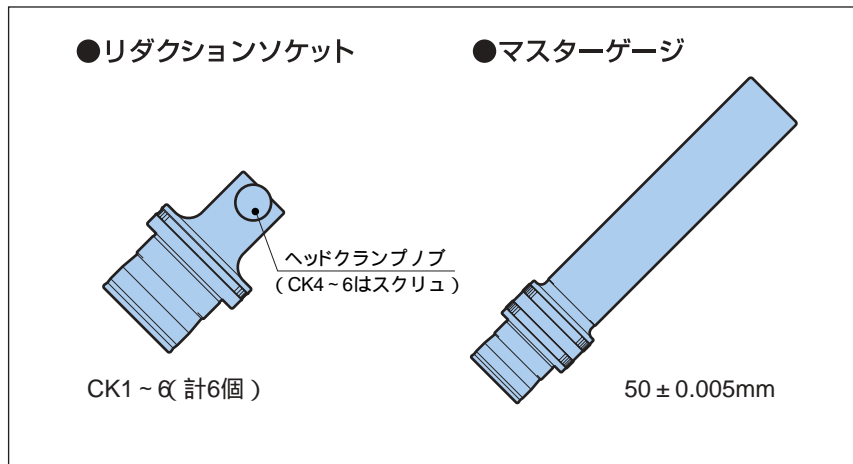

■ 別売品

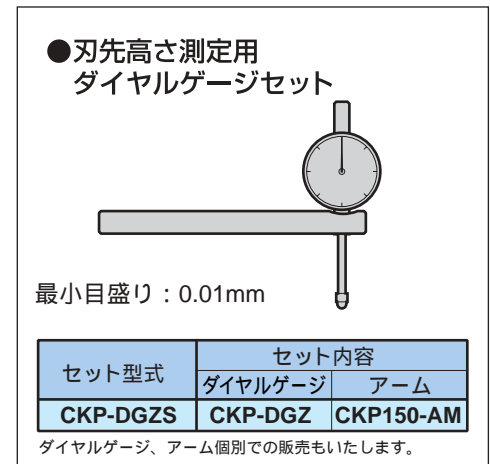

高 品 位 合 衆 国
大昭和精機株式会社

本 社 東大阪市西石切町3丁目3-39 〒579-8013
TEL.072(982)2312(代) FAX.072(980)2231
<ホームページ> www.big-daishowa.co.jp

《商品については最寄りの支店・営業所へお問い合わせください。》

ここに記載した製品の仕様および外観は、予告なしに変更することがあります。

お求め/ご相談先